

【小学算数】

入試実戦演習

217

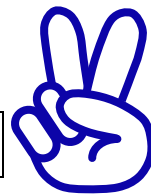

Success+

学年		クラス		氏名	
----	--	-----	--	----	--

図の○と×をつけた角の大きさはそれぞれ等しいです。(あ)の角の大きさは ° です。

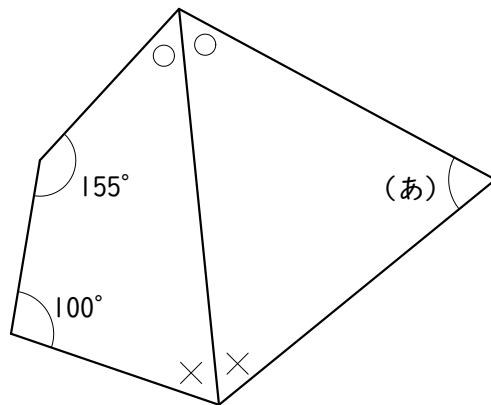

学年

クラス

氏名

解答・解説

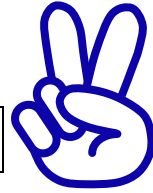

Success+

【解答】

75°

【解説】

右の図の四角形A B C Dで、内角の和は 360° なので、

$$\textcircled{\small O} + \textcircled{\small X} + 155 + 100 = 360 \quad \text{より}$$

$$\textcircled{\small O} + \textcircled{\small X} = 360 - 155 - 100$$

$$= 105$$

右の図の三角形A D Eで、内角の和は 180° なので、

$$\text{(あ)} + \textcircled{\small O} + \textcircled{\small X} = 180 \quad \text{より}$$

$$\text{(あ)} = 180 - 105$$

$$= 75 [^\circ]$$

